



РОДОВО ИМЕННИЕ

Година II, Брой 47 (56)
20.XI.-26.XI.2006

ДА НАПРАВИМ БЪЛГАРИЯ РАЙСКА ГРАДИНА

НАЦИОНАЛЕН СЕДМИЧНИК • ИЗЛИЗА ВСЕКИ ПОНЕДЕЛНИК

цена 0.50 лв.

РОДОВО ИМЕННИЕ - къща с двор с площ от 10 декара, частна собственост на семейството и рода. Върху него се изгражда самоподдържаща се екосистема (гора, езеро, зеленчукова и плодна градина, поляна), вк. лючвица до машините и горските животни, по такъв начин, че срещу минимално вложени усилия от стопаните тя им осигурява чиста, прясна храна, жива вода и пълен с етери въздух. Носи им радост и здраве, запазва любовта в семействата и води до независимост от менящите се социални и политически системи за поколения напред.
Възпитанието на децата в тази среда развива максимално заложите и дарованията им, за да израснат мислещи и способни на щастие човеци. С всяка изминала година Родовото имение увеличава своята парична стойност, ставайки безценно за децата и внуците.



На снимката горе:
Йорданка Николова Ангелкова-Джелепова (2003 г.), с. Костенец, гр. Стара Загора

На снимката вляво:
Бащата на Йорданка Джелепова - Никола Ив. Ангелков, и Вера Калинина, снимани заедно заради хубавите им Костенки носии, 1930 г.

Аз съм жена. Името ми е България

(Космическа приказка)

Време далечно и отлетяло...
В детската памет не всичко е бяло.
Помня, че Тангра ми пожела да стана голяма и силна жена.
Помня и виждам по върховете Кубратови орди как яздат конете.
Как в топлите шатри растат децата, а по полята пасат стадата.
Аз - пеленаче, чувам добре тихият Дунав да ме зове.
Хан Аспарух - роден мой брат, с орда голяма напусна Кубрат.
От дълъг път - връщане няма.
Тихия Дунав минахме двама.
Ордата спря чак до Балкана.
В Плиска направи къща голяма, но на софрата - мама я няма.
В своята шатра тя си остана.
На Аспаруха с обич ме дава, негова рожба, сестра да стана.
"Ти си България", кръсти ме той,

още когато бях във повой.
"Твоето име ми дава покой".
Мина се време, ханът умря.
Аз оцелях на тази земя.
Днеска отново хана видях.
Той заговори с мене на глас.
"Сестро, помни ме. Аз съм ти брат.
С тебе сме двама деца на Кубрат.
С име България аз те нарекох,
на три племена с теб се обрекох,
че аз Славянка взех за жена,
а мъж Тракиец ти си избра.
Хиляди вече години минаха,
ти си все млада, здрава и силна!
Завета на Тангра ти го постигна..."
Това ми каза и си отиде,
а Бог отново благослови ме
тук да остана, с този народ,
докато има земен живот!



Разказала:
Йорданка Джелепова,
Стара Загора

ТРАКИЙСКОТО ПИСМО ДЕКОДИРАНО II

Д-р Стефан Гайд
Институт по Трансцендентна Наука
София, 2006

Бележки от Глава Първа на "Тракийското Писмо Декодирано II"

"Култура Градешница"

"Културата Градешница" е Тракийска култура и това стана особено ясно и очевидно с декодирането на Тракийските писмени знаци върху прочутата вече по целия свят Оброчна плочка от Градешница с помощта на метода на Гайд, което бе подробно описано и в първата книга на "Тракийското писмо декодирано". Подобно е и становището на известния наш археолог - Богдан Николов, който също вижда "Култура Градешница" като неразривна част

от един много по-обширен "комплекс". В своята ценна публикация "Градешница - Праисторически селища", той заявява с почти пророческо прозрение следното: "Праисторическите селища от типа Градешница принадлежат

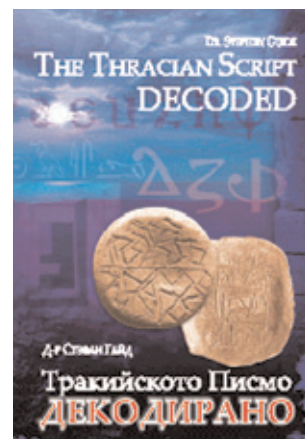

на един общ за Югоизточна Европа неолитен и халколитен комплекс... Селищата от стария, късния, и ранния халколит при Градешница хвърлят нова светлина върху проблемите и праисторията не само на Югоизточна Европа и Балканите, но и върху праисторията на Западна Мала Азия. Безспорно, те ще предизвикат голям интерес сред най-сериозните научни среди, ще поставят нови въпроси, ще доведат до коригиране на хипотези и мнения, ще се направят нови и по-сигурни изводи.

Това е така, защото разкритите праисторически култури при Градешница са се развили в своя оригинална и завършена класическа форма, имат свой стил и традиция... (Богдан Николов - "Градешница - праисторически селища" - Издателство Наука и Изкуство, София, 1974)

На стр. 6-7

Масанобу Фукуока - Япония:

По мое мнение, ако 100% от населението бяха фермери, това щеше да е идеално. На един човек в Япония се падат 0,1 ха обработваема земя. Ако на всеки човек се дадат по 0,1 ха, ще се получи 0,5 ха на семейство от 5 човека и това ще бъде повече от достатъчно, за да се изхрани семейството. Ако бъде въведено натуралното земеделие, то фермерът ще има също така достатъчно време за социална активност в селската община и за почивка. Аз мисля, че това е най-прекия път, за да се превърне страната в щастлива процъфтяваща земя.

"Именята на Ведическата култура!"

Именно тях по-късно ще наричат в окултните книги рай. След изгубването на великите си знания, ще смятат, че могат да видят рай само в небесните далечини. И всичкото се прави с цел да се предаде значимост на това, което днес наричат съвременна наука.

Владимир Мегре

ISSN - 1312-7063



В каталога на РП
нашият номер е

618

Цените остават непроменени!

АБОНАМЕНТ 2007

Краен срок - 15 декември

Ако искате да си гарантирате единствения специализиран седмичник за човека и природата, не отлагайте, направете го сега.

В каталогите на всички пощенски станции на страната "Родово имение" е под номер 618. Запомнете го и настоявайте пред служителите на РП, ако случайно още не са разбрали за раждането на нашето издание, да ви абонират. Цените за абонатите са с намаление.

за 1 година - 52 броя - 24 лева

за 6 месеца - 12 лева

за 2 месеца - 4 лева и

за 1 месец - 2 лева



Вече излезе на пазара деветата книга на издателската къща "Новата цивилизация" от поредицата "Библиотека Анастасия" - "ВРЪЩАНЕ В РАЯ" от известния поет и философ Ефим Кушнер - голям приятел на Владимир Мегре и съмишленик на идеята за създаване на родови именения в България.

Може да поръчате книгата на телефони:
02/962 16 87, 088/869 33 59, както и на
e-mail&rodimienie@yahoo.com



ЗОДИАКАЛНИТЕ ЗНАЦИ В ГРАДИНАТА И ПОЛЕТО



Когато Луната обикаля около Слънцето, погледнато откъм Земята, в продължение на една година всеки месец то се задържа в един зодиакалния кръг. Луната по своя приблизително 28-дневен път около Земята преминава през същите знаци, тя обаче се задържа само около 2,5 дни във всеки от тях.

ОВЕН

Дните на Овен са дни на плода; със събираща сила.

Много благоприятни за:

- сеене и садене на всичко, което трябва да расте бързо и е предназначено за незабавна консумация;
- облагородяване на овощни дървета (при нарастваща Луна);
- събиране на реколтата и складиране на зърно.

Благоприятни за:

- садене и сеене на плодове и култури;
- отглеждане на зърнени култури (при нарастваща Луна);
- торене на зърнени култури, зеленчуци и плодове (особено при намаляваща Луна или пълнолуние, от април до септември);
- оряване на овощки (дървета и храсти) - при намаляваща Луна.

ТЕЛЕЦ

Дните на Телец са дни на Корена; със събираща сила.

Много благоприятни за:

- засаждане на дървета, храсти, жив плет, кореноплодни зеленчуци. Всичко расте бавно, става дълготрайно, реколтата е особено подходяща за запазване.

Благоприятни за:

- приготвяне на компост и тор (при намаляваща Луна, от май до октомври);
- борба с вредителите, обитаващи почвата;
- междинно торене на цветя със слабо коренообразуване;
- консервиране и складиране в избата на кореноплодни зеленчуци, например картофи, моркови.

БЛИЗНАЦИ

Дните на Близнаци са дни на цвета и възлов момент между събиращата и изпускащата сила.

Много благоприятни за:

- садене, засаждане и сеене на всички растения, които трябва да се увишат, да пълзят нагоре или да пускат мустачета.

Благоприятни за:

- сеене и засаждане на цветя;
- борба с вредители;
- междинно торене на цветя, които не цъфтят добре, но не прекалено често, тъй като нараства опасността от появата на листни въшки.

РАК

Дните на Рак са дни на листата; с изпускаща сила.

Много благоприятни за:

- садене и сеене на листни зеленчуци (салата, засята при намаляваща Луна, се завива добре);
- борба с вредители, живеещи на повърхността на почвата.

Благоприятни за:

- косене на трева (най-добре при на-

растваща Луна);

- поливане на стайни и балконски цветя;

- торене на цветя.

Неблагоприятни за:

- засаждане и сеене на растения, които трябва да растат на височина;
- оряване на овощни дървета и храсти (при нарастваща Луна, особено през пролетта; Рак в пълнолуние е особено неподходящ);
- складиране в склад или изба, консервиране.

ЛЪВ

Дните на Лъв са дни на плода; с изпускаща сила. Лъв е „най-огненият“, най-изсушаващият знак от целия Зодиака.

Много благоприятни за:

- събиране на билки, укрепващи сърцето;
- оряване на овощни дървета и храсти (при намаляваща Луна, подходящи дни за зимното оряване);
- най-добрият ден за сеитбата на зърнените култури (при нарастваща Луна) във влажни ниви.

Благоприятни за:

- засяване на райграс (при нарастваща Луна);
- засяване и садене на зеленчуци, но не и такива, които се нуждаят от много вода (домати, картофи);
- садене на лесно развалящи се зеленчуци;
- засаждане на дървета и храсти;
- облагородяване на овощни дървета (при нарастваща Луна през пролетта).

Неблагоприятни за:

- използване на изкуствени торове;
- плевене;
- слагане на кисело зеле (изсъхва).

ДЕВА

Дните на Дева са дни на корена; с изпускаща сила. Това са най-добрите дни за почти всички дейности в градината, полето и гората, свързани с засаждане и пресаждане.

Много благоприятни за:

- всички работи по сеенето, засаждането, саденето - земята се разтваря и поема всичко;
- засаждане на дървета, които трябва да станат много високи;
- засаждане на храсти и жив плет, които трябва бързо да растат;
- пресаждане на стари дървета (напролет или наесен);
- прехвърляне в други саксии или садене на стайни и балконски цветя;
- сеене на райграс (при нарастваща Луна);
- засаждане и пикиране на щеклинги /резници/ (при нарастваща Луна, през есента - при намаляваща Луна).

Благоприятни за:

- подготвяне на компост или тор (при намаляваща Луна);
- всякакъв вид торене;
- борба с вредни насекоми, които живеят в почвата;
- междинно торене на цветя със слабо коренообразуване;
- набиване на диреци за ограда;
- изкарване на тор.

Неблагоприятни за:

- садене на маруля и салата (избуява нагоре като плевел);
- складиране, затваряне в буркани, стерилизиране.

„Точното време“,
Йохана Паунгер, Томас Попе

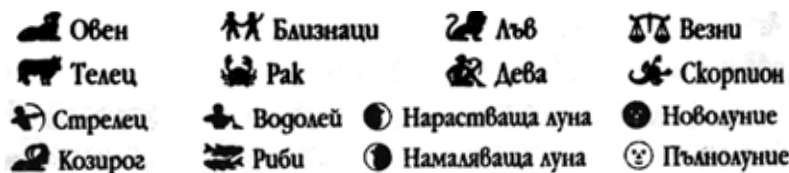

ЮЛИ	АВГУСТ	СЕПТЕМВРИ	ОКТОМВРИ	НОЕМВРИ	ДЕКЕМВРИ
С 1	В 1	П 1	Н 1	С 1	П 1
Н 2	С 2	С 2	П 2	Ч 2	С 2
П 3	Ч 3	Н 3	В 3	П 3	Н 3
В 4	С 4	П 4	С 4	Н 4	П 4
С 5	Н 5	В 5	Ч 5	В 5	С 5
Ч 6	П 6	С 6	П 6	П 6	С 6
П 7	В 7	Ч 7	С 7	В 7	Ч 7
С 8	Н 8	П 8	Н 8	С 8	П 8
Н 9	С 9	Н 9	П 9	Ч 9	С 9
П 10	П 10	Н 10	В 10	С 10	Н 10
В 11	С 11	П 11	С 11	Н 11	П 11
С 12	Н 12	В 12	Ч 12	В 12	С 12
Ч 13	П 13	С 13	П 13	П 13	С 13
П 14	В 14	Ч 14	С 14	В 14	Ч 14
С 15	Н 15	П 15	Н 15	С 15	П 15
Н 16	С 16	Н 16	П 16	Ч 16	С 16
П 17	Ч 17	Н 17	В 17	С 17	Н 17
В 18	С 18	П 18	С 18	Н 18	П 18
С 19	Н 19	В 19	Ч 19	В 19	С 19
Ч 20	П 20	С 20	П 20	П 20	С 20
П 21	В 21	Ч 21	С 21	В 21	Ч 21
С 22	Н 22	П 22	Н 22	С 22	П 22
Н 23	С 23	Н 23	П 23	Ч 23	С 23
П 24	Ч 24	Н 24	В 24	С 24	Н 24
В 25	С 25	П 25	С 25	Н 25	П 25
С 26	Н 26	В 26	Ч 26	В 26	С 26
Ч 27	П 27	С 27	П 27	П 27	С 27
П 28	В 28	Ч 28	С 28	В 28	Ч 28
С 29	Н 29	П 29	Н 29	С 29	П 29
Н 30	С 30	Н 30	П 30	Ч 30	С 30
	Ч 31				Н 31

Лунен календар за второто полугодие на 2006 година

СЪВЕТИ ЗА ОТГЛЕЖДАНЕ НА ГОРА В РОДОВОТО ИМЕНИЕ

ПРЕДПАЗВАНЕ ОТ ПОЖАРИ



Най-страшният враг на младите гори, разполагащи се на открито място сред ливади и полета, - това е пожарът. Прекалено много горски насаждения, особено в най-сухите южни региони, загиват в резултат от изгарянията от тревисти пожари, възникващи поради невнимателното отношение с огъня или умишлени подпалвания на тревата. Един от способите за снижаване на възможните загуби от пожарите се явява посаждането (особено по краищата на посажданата гора) на тези видове дървета, които притежават дебела и издръжлива на огън кора в основата на стъблото, и то още в достатъчно ранна възраст, и които са способни да се противопоставят на въздействието на слаб пожар - **борове и лиственици**. Тези видове дървета са способни да преживеят слаби тревисти пожари още във възраст от 10-15 години, в зависимост от условията (края на младата гора, състоящ се от няколко реда от тези дървета е способен да предотврати разпространението на огъня навътре в младата гора). За съжаление, създаването на защитни пояси от бор или лиственица не винаги помага: в най-сухите условия техните иглички и клонки сами стават добър горивен материал. За да се снижи риска от тяхното възпламеняване, най-добре е да се създават смесени насаждения, включващи едновременно и иглолистни, и широколистни видове дървета. Много добри резултати дава също създаването на защитна ивица от изорана почва, широка 2-3 метра, около младата гора.



ПЛОСКОРЕЗ

Уважаеми читатели,
За всички, които се интересуват, и специално за Точка Савчева от Габрово, редакцията публикува чертежите на плоскореза.

Скъпи приятели, благодарим ви за прекрасните писма, които ни изпращате! Те ни правят щастливи, стоплят сърцата ни и

ни зареждат с нови сили, за да продължаваме издването на вестника. Съжаляваме, че не разполагаме с време да ви отговорим, но вие ни пишете, защото във вашите писма са вълненията, копнежите, надеждите и мъдростта на народа ни.

От редакцията



Заготовка для плоскореза (толщина 3-4мм)

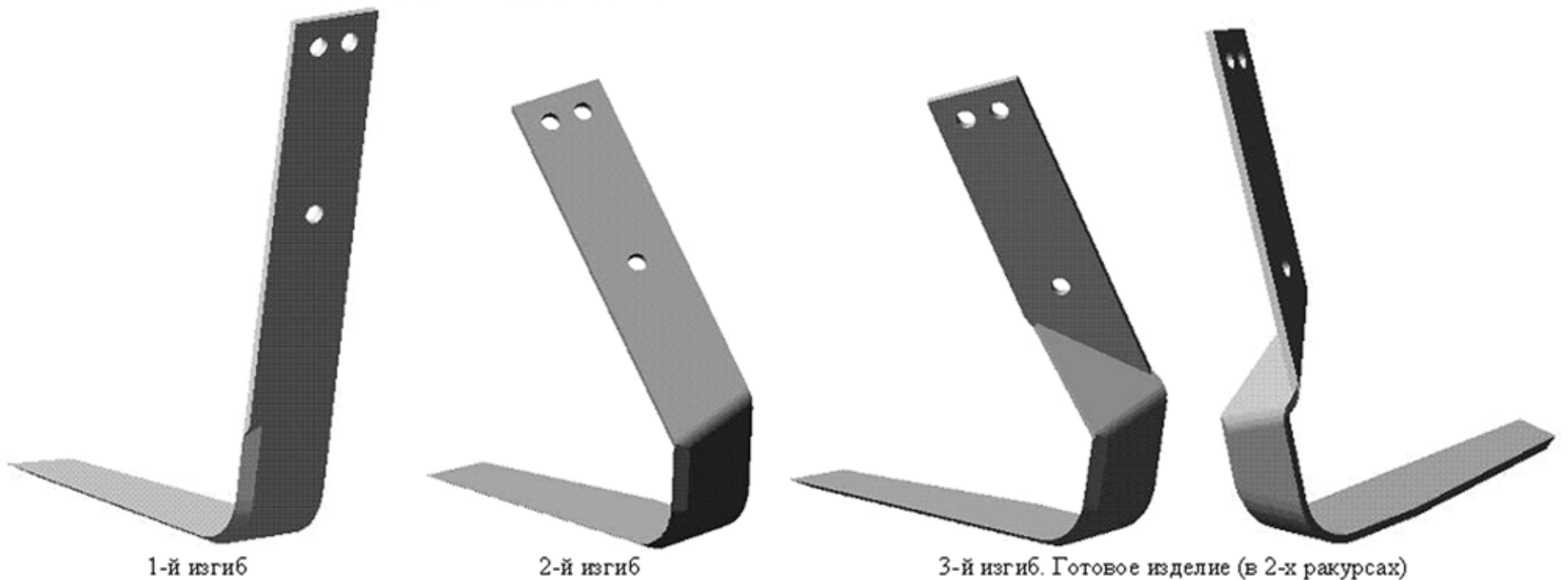
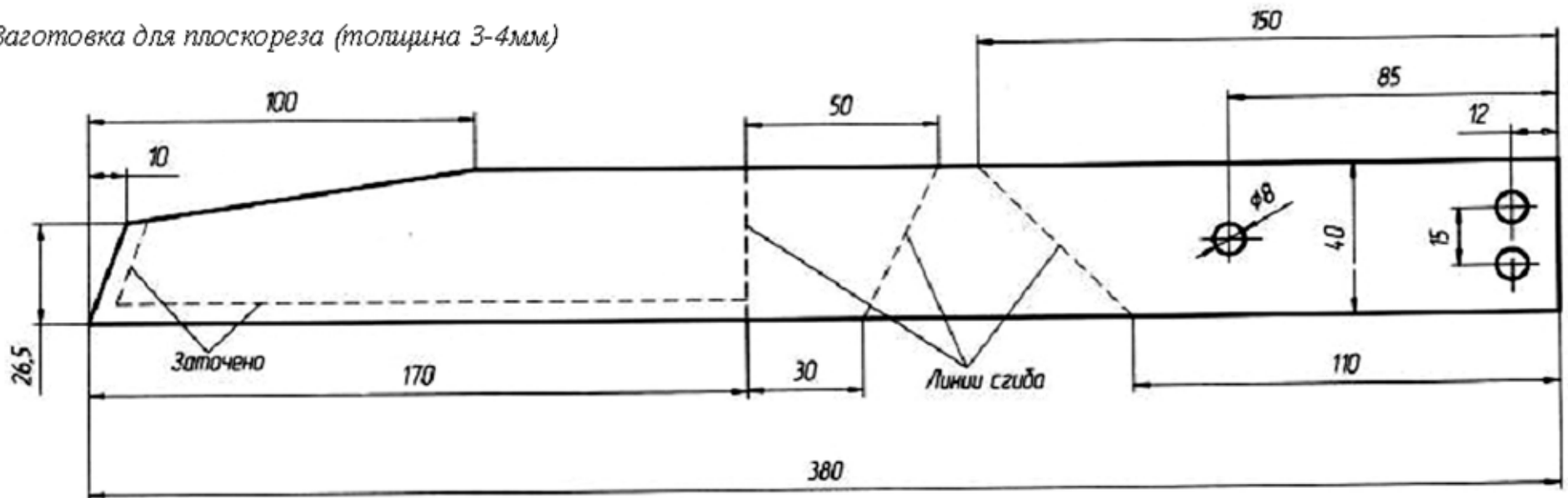

РУЧКА ДЛЯ ПЛОСКОРЕЗА

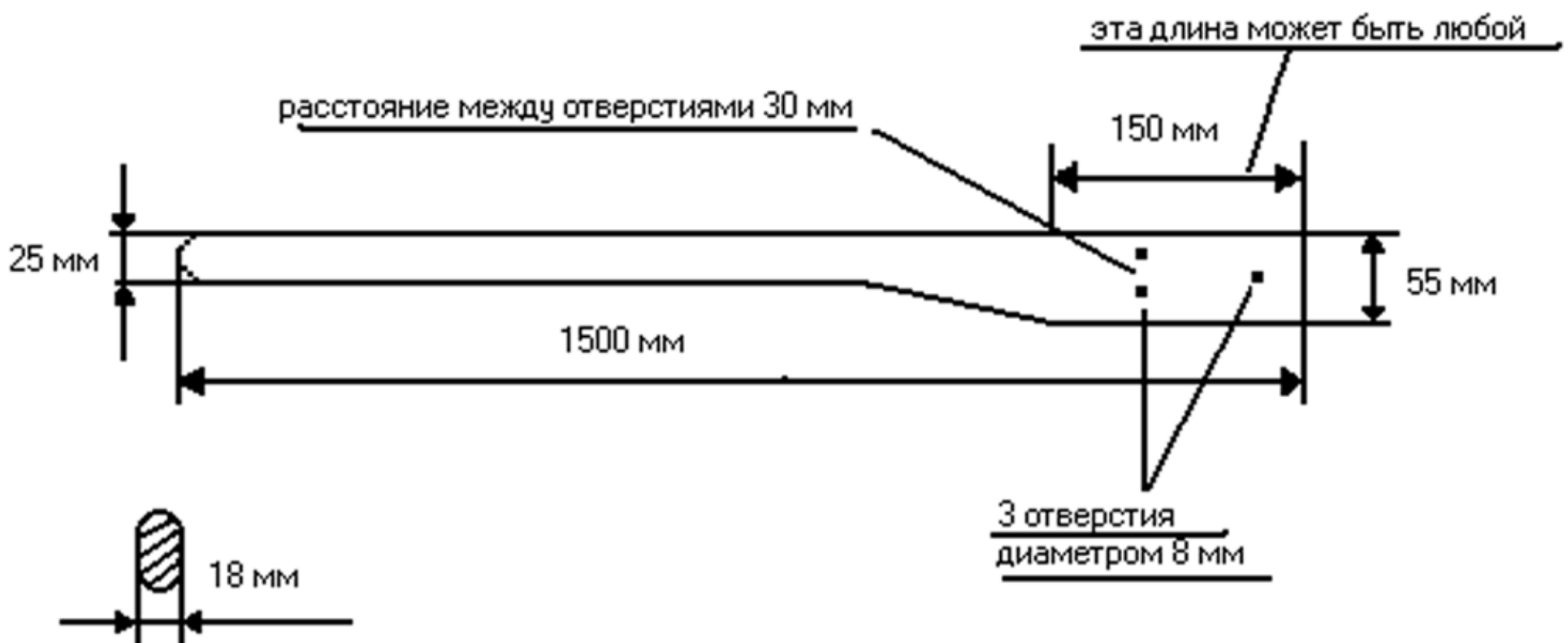



Добър ден, г-н Главен редактор на този удивителен вестник!

Съвсем случайно от една моя приятелка узнах за съществуването на този вестник. Малко по-късно пак от нея получих томове на книгата "Звънтящите кедри на Русия", която съм прочела до 5-ти том. Аз съм изследовател на Библията от много години. Поразена съм от удивяващото съгласие на фактите, които дава Анастасия, с тези от Библията. Казано с други думи, с малко по-други термини, казано по-просто и разбираемо, Анастасия потвърждава Словото на Бога, прави така, че в ума на човека да се отворят много врати към разбирането на нещата, да светнат лампичките на осъзнаването. Мисля, че в това се крие магнетизмът на удивителната книга на Владимир Мегре.

В Библията, в книгата за пророк Йона, се казва, че Бог Йехова - Всемогъщият Създател на всичко видимо и невидимо, поръчал на Йона, най-обикновен човек, да иде и да предупреди жителите на град Ниневия, че ако не се отвърнат от лошите си дела, Бог ще унищожи града им и тях самите. Йона се изплашил да иде и да говори това, защото мислел, че ще го убият, както правели с другите пророци, които смело говорели нелицеприятните истини в очите на покварените хора. Затова Йона вместо да иде в Ниневия, избягал с кораб по море, за да отплува колкото се може по-далече от това място. Но Бог е навсякъде, от Него не можеш да се скриеш. Йона бил хвърлен в морето, лапнат от голяма риба /евентуално кит/ и изплът от рибата след три дни на някакъв бряг. Бог отново му поръчал същото и този път Йона го изпълнил. Хората, като чули думите му, се замислили, облекли се във вретище /дрехата на покаянието/, започнали да се молят за прошка, спрели да вършат зло. Населението на Ниневия променило мисленето си. Йона, любопитен какво ще стане, чакал извън града. Той вярвал, че Бог действително ще унищожи порочната Ниневия. Той знаел за унищожението преди много време на градовете Содом и Гомор. Бог направил да израсне до Йона една тиква, която дала такъв огромен плод, че Йона бил изумен. Той се криел в сянката от тиквата и чакал. Един ден Бог направил така, че огромната тиква увехнала и се развалила. Йона обвинил Бога, че е съсипал такова прекрасно нещо. "Правилно ли е да негодуваш за тиквата? - казал Бог. - Ти пожали тиквата, за която не си се трудил, нито ти си я направил да расте. А аз не трябваше ли да пожаля онзи голям град Ниневия с повече от 120 000 души... и много добитък?" Йона бил разочарован, че Бог не унищожил града и се страхувал, че сега ще го потърсят и убият за неверни сведения. Но Бог му дал да разбере, че не иска да убива милите си творения, а иска те да се поправят и да заживеят с правилно мислене и постъпки. Йона все едно че умрял в гроб в корема на рибата и след 3 дни все едно че възкръснал за нов живот по волята на Бога. Това било намек за възкресението на Христос, който предстоял да дойде на света. Но това, че Бог пожалил Ниневийците, може също да се окаже пророчество, ако ние сега работим усилено за промяна на човешкото съзнание. Не зная дали имаме още достатъчно време за това, защото като гледам как се изпълняват Божиите пророчества като по ноти, по всичко личи, че Армагедон е близо. Но Исус каза, че Бог ще ускори времето. Същото казва и Анастасия. Нищо чудно да успеем да проумеем колко порочно и пагубно живеем и да вземем крути мерки за оцеляване. Бог ще ни подкрепи със своята безкрайна милост и нежност.

Родовите имена са прекрасно нещо. В България върнаха земите, но разпръснати на много малки парцелчета и не стават за родово имение. Трудно се продават, цената на земята е много ниска. Бедните хора не биха могли да се справят с 10 дка пустош без къща и някакви помагала като каруца и магаре поне, плуг и няколко здрави и оправни членове на семейството, което трябва да е единно

ПИСМА НА ЧИТАТЕЛИ

и с обща цел. Това го има в малко семейства. Младите са се откъснали от земята, не им се хваща нито растение, нито плуг. Има деца, които не са виждали на живо нито коза, нито крава. Много преди движението на градинарите в Русия българите си имахме и имаме свои градини по селата в родните къщи. Обработвахме ги, но това не направи хората повече вярващи в Бога. И на българския пазар зеленчуците, които купуваме, са от частните градини. Но много от жените, които продават своята продукция, дори не искат да слушат за Бога. Те казват така: "Докато имам тези две оправни ръце, всичко ще е наред". И не се сецат да благодарят на Бога за двете си оправни ръце, които всеки момент могат да станат неоправни. Атеистичната самонадеяност на хората погубва планетата.



Затова заедно с прекрасната идея за родовите имена, трябва активно да се обяснява на хората личността на Бога - Създател, Неговите прекрасни качества: сила, справедливост, мъдрост и Любов. Трябва всеки човек да проумее, че не е произлязъл от маймуна, а е създаден като велико творение и му е възложена отговорна космическа задача - да запази и направи още по-красива уникалната планета Земя, неповторима в целия космос. Трябва така да се говори, така да се обяснява, че всеки човек да потрепери от ужас и да види какво всъщност върши човечеството. Да се отврати от това, да се сепне. Дори и алчните могат да се сепнат, когато проблемът ги засегне лично. Дори и егоистът, който се мисли за пъпа на света, ще трепне и ще се озърне, ще излезе от самодоволството си и ще спре, като се види на ръба на пропастта. Моля ви, направете всичко чрез своя вестник читателят да проумее, че стоим точно на ръба и сме направили вече крачката във въздуха над пропастта! Заедно с прекрасните мечти за родовите имена, трябва да се разтърсят някои, които имат пелена в мозъка и не виждат крещящата реалност и нейната пагубност.

Трябва да се внуши на българското правителство чрез всякакви методи да не въвежда данъци върху земите на хората, а хората без земя да оземли с по 10 дка безвъзмездно. Тази земя да не може да се продава от семейството, защото не е била купена. Да остане во веки веков на потомците. Ако няма такива, правителството да я предаде на друго семейство. Трябва общините да се задължат да озеленят междублоковите пространства, където могат да бъдат засадени много дървета. Това ще даде работа на много безработни хора. За да се набавят средства за заплати на тези хора, да се намалят бюджетите на всички предприятия в раздела за административни разходи, ремонти на интериора, да се повишат още цените на цигарите и алкохола, на играчките /и без тях може/, всеки вид развлечения, без които може /хазарт, спорт, естрада/ - да се търсят всякакви начини само и само да се насадят дървета в градовете на всеки квадратен метър, където е възможно. И това трябва да стане национа-

лен приоритет. Хората да го разберат, че е неотложно. Сега безразборно вдигат цените, защото на някого от арабския свят или в Америка му скимнало да вдигне цената на петрола. Нека направим така пияниците и пушачите да садят дървета, за да си изкарват парите за пиенето и пушенето. И Анастасия казва, че можем да използваме някои лоши неща от лошата ни система и да ги накараме да работят за доброто. Да се забрани пушенето навсякъде - във всяко помещение, каквото и да е то. Толкова лесно и бързо може да се направи! Но трябва да се внушава на хората от правителството.

Приветствам вашия вестник, той воюва за това. Колкото и да съм бедна с моята пенсия, ще се опитам да се абонирам. С радост бих си кореспондирала с хора, които имат моите убеждения. Ако това не пречи на плановете ви, моля, поместете моя адрес във вашия вестник.

На 62 години съм, бивша учителка, с висше образование, вдовица, с двама големи сина, една внучка, която не живее при мене. Нямам нито дом на мое име, нито земя, нито пари. Живея с пенсията си и с Божията помощ. Всеки ден имам за какво да благодаря на Бога - за десетки неща. Моля го да ми дава своя дух, който да ме води към проумяване на истината, към любов, която ще ми дава радост всеки ден. Не ми тежи още самотата, защото никога не скучая. Превеждам и печатам, подшивам и оформям домашни книжки за моята внучка, които не могат да се намерят в книжарниците. Тя е на 6 годинки и е много любознателна, вече четете сама отдавна, обича книгите.

Ако намалите цената на вашия вестник, ще спечелите много нови читатели и ще увеличите рязко тиража и печалбата си. Уверена съм в това.

Желая на всички ви много здраве, любов към Божия свят и дръзновено воюване за спасението му.

Адресът ми е:

Йорданка Василева Сандева

бул. "Стефан Стамболов", бл. 11, вх.А, ап. 1
6400 Димитровград

дом. телефон: 0391 / 6-69-62

Как трябва да постъпим, ако искаме да пишем на Владимир Мегре? Има ли надежда да дойде той в България?

Нека във вестника се разгледа такъв проблем - как могат да помогнат на делото на Анастасия бедни и нездрави хора. Засега тя ни помага. Раждат се мечти в умовете ни, красиви неща виждаме в мислите си, един порив се появява. Съжаляваме, че сме остарели и нямаме онази сила, която имахме. Ако моят син би се захванал да създава родово имение, с радост бих се включила да помагам с каквото и колкото мога. Семена в саксийки ще сея. С бастуна и с едно столче ще ходя, ще подрязвам тревички, ще почиствам колкото мога и ще говоря на децата за светли неща, ще сея в сърчицата им Любов. Това мога още. Ако синовете ми не пожелаят да правят родово имение, как бих могла да помогна на други?

Засега ще се опитам да кажа на повече хора за удивителната книга на Мегре и за вашия вестник, за Бога и неговия Христос, за прекрасното бъдеще, което можем да си изградим. Човек е създаден да бъде силен и свободен. Той може да бъде такъв, но само ако живее по Божиите принципи и със своите изкуствени творения не нарушава живите Божии творения.

Понякога пиша стихове. Никога никъде не съм ги публикувала. Сега ми се иска да ви изпратя някои мои стихове, с които искам да споделя с други чувствата си.

Моля за снизхождение, не съм професионален поет. Появяват се така, изведнъж, неочаквано, почти без поправки в текста.

Всичко добро, мили хора!

С уважение: Й. Сандева



ЕКОСЕЛИЩЕ „ВАСИЛ ЛЕВСКИ“ ОПИТЪТ НА ЗАСЕЛНИКА

Константин СТАМБОЛИЕВ

Здравейте мили приятели. Тук в селище "Васил Левски" падна първият сняг. С него ми се освободи време да напиша какво става със селището и да започна да споделям скромния си опит в няколко насоки: растения, отношения в селището, строеж на къща от слама. Това ще го направя в няколко поредни броя.

За да ви развеселя, ще ви кажа местните хора какъв анекдот ми разказаха:

Защо екоселището се казва Васил Левски?

Пастир се обръща към първия заселник:

- Къде са, байо, останалите заселници?

Отговор на заселника:

- Сам съм, други няма!



Това е в кръга на шегата. Левски не е бил сам срещу поробителя, но не е искал да издаде другарите си.

Мисля обаче, че паралел между днешната ситуация на българския народ и времето на Апостола е удачно да се направи точно сега. Някои ще възкликне - но кой ни е поробил днес? В притчата за "Демон Кратий" от бр. 40 на в. „Родово имение“ ясно е даден отговорът. Много политически системи се менят, но хората винаги остават роби. По турско българите са били насилвани физически и психически по най-грубия начин да сменят вярата и КУЛТУРАТА си или просто така. Сега методите са префинени и коренно променени, но целта е същата - заробване на хората, подмяна на КУЛТУРАТА и ОБИЧАИТЕ на българите със западни, нетипични и безсмислени.

Акцията усилено се осъществява чрез производителите на лекарства и ваксини, които бавно или бързо убиват, производителите на ГМО и отровени храни и чрез много други хитроумни похвати, които водят човека към сигурна смърт не само на тялото, но и на ДУШАТА.

В поредицата „Звънтящите кедри на Русия“ Анастасия чрез любимия си, Владимир, напълно ясно обяснява цялата технократска система и нейните похвати, но по-важно - дава цялата си душа и мечта, за да спасим заедно своята планета и себе си от лудостта, с която разрушаваме първосъздадения живот. Левски се е борил с оръжие, писателят Ефим Кушнер правилно определя нашата борба със заглавието на творбата си: "Безкръвна революция".

Това е революция без оръжие и се осъществява в СЪРЦАТА на хората. Медиите са основният манипулатор, чрез който всекидневно ни се внушава, че отровната храна е полезна, ваксините са незаменими, а да си билетопродавач по 8-4 часа на ден е най-естественото нещо, което може да ти се случи в живота. Така живота на 99 процента от хората досега се ръководеше от медиите, ловко направлявани от заинтересованите лица по йерархията на тъмните сили. Кой е поробителят?

Технократската система! Нейни роби са и политиците и бизнесмените, но те са в ро-

лята на надзиратели-роби, размахващи камшиците.

Но скъпи приятели, това време изтече. Със страшна сила в сърцата не само на българите, но и на хора от целия свят се надига волята за събуждане от страшния сън.

Появиха се както и през 1876 г. хора, готови да жертват живота си за СВОБОДАТА на себе си и децата си.



Свободата да можеш да ядеш чиста храна; да дишаш чист въздух; да пиеш чиста вода; да разполагаш с време за размисъл и творчество, освободен от стреса на града убиец; да имаш собствен жив дом по първообраза, създаден от Твореца.

Народът ни се събужда от дълбокия сън и като жар-птица отново разперва криле от поредната ни подготвена клуда, насочена да унищожи БЪЛГАРСКИЯ ДУХ, КУЛТУРА и ОБИЧАИ, съхранили част от древната мъдрост за щастлив живот и предавани от поколение на поколение. Скъпи приятели, от нас зависи всичко. Да се научим отново да пеем, танцуваме, творим, вместо да гледаме МТВ и „Биг Брадър“.

Както казва учителят Беинса Дуно: "Без страх и тъмнина към Любовта безгранична". Аз заставах рамо до рамо с хората, нежелаещи да вървят срещу природата, а в любов да създават щастливи деца, растящи в живото първосъздадено пространство, наричано от нас Родово имение. Вече седем месеца съм далеч от стреса, фалшивия живот и напразните обещания. Срещу първите заселници се надигна мощна вълна на противодействие чрез медиите и други хитри похвати на тъмните сили. В началото бяхме аз, приятелката ми Таня и съседът, отличният приятел, поет и творец - Стенли. Анализирайки трезво случващото се, приехме ударите като неизбежни, но чрез светли образи създадохме своя свят - реалност, която не бих заменил за нищо на света. Когато някой непознат ме пита къде живея, вече му отговарям: На най-красивото място на света, моето кътче природа.

Имаме си кончета, котка, различни диви животни ни навещават - таралежи, змии, костенурки, чакали, сърни, чучулиги, фазани, диви котки. Имаме много билки, язовир и река наблизо, и едно чудесно езеро, което Стенли изкопа в своето имение. Въпреки всички трудности, успяхме в много от начинанията, в които според степента на важност бяхме подкрепени мощно от светлите сили.

От разстояние усещахме и вашата подкрепа приятели, които все още си нямате кътче своя Родина. Жалко е, че все още се мъчите в отровените градове, ръководени от различни страхове. Повярвайте, този живот е възможен тук и сега, не е необходимо да пестите цял живот пари, за да започнете, но за това в следващите броеве. Сигурен съм в щастливото ви бъдеще, бъдете смели и действайте, никой няма да промени живота ви наготово. От нас се иска много работа и физическа, и в духовен план.

ЧЕСТИТ РОЖДЕН ДЕН!

България в днешно време е заплашена от физическо претопяване и от нещо много по-лошо - духовно унищожение. Поне така се надява системата, чрез която телата на хората са поробени. Но не и техният дух! Той е непобедим и още тлее в плътта човешка. В някои хора той гори и хвърля искри към душите на останалите, запалвайки нови огньове. Безсилни ще са силите на злото - господари на системата, докато армията на Светлината разполага с воини като Никола Гигов и неговата съпруга Елена Хайтова, а България - страната на Духа, ще бъде вечна. Без подобни хора държавата ни, дори и да съществува на картата, не би трябвало вече да се казва България.

Редакцията на в. „Родово имение“ честити на Никола Гигов 70-годишния му юбилей и му пожелава много щастие, здраве и да продължава да вдъхновява читателите си, позволявайки им чрез творчеството му да се докосват до необятната му любов и до силата на неговия дух.

СЪН

Йорданка Василева САНДЕВА

Сън сънувах. Боса по тревата с бяла рокля, дълга до земята, тръгнах към зелената омая. Пънове отсечени пред мене, а на тях са седнали, смутени, моят мъж и майка ми обична. Колко време как са отлетели, смъртна мъка в мене са посели, а сега ме гледат тихо, кротко. Наблюдават моята разходка. Не ме викат, нито тръгват с мене и помислих, че им е студено. В миг поисках с тях там да остана, но ме грабна сила неразбрана. Литнах все нагоре и нагоре! Лекота! Под мен светът просторен! Синя лента шуми и се пени. Край потока - поле пременено с пъстрота невидяна, нечута. Дъх спотайвам. В очите прелива хубост земна, планета щастлива. Дървеса, долини и поляни, скали бели, от блясък обляни, ласкав полъх, дъх сладък, омаен... И летя над таз хубост безкрайна! Боже мили, кажи ми да зная - тази нощ ти показа ми Рая!

Съобщение

Скъпи приятели, читатели и привърженици на в. „Родово имение“

Абонаментната кампания за 2007 година започна. За да станете съпричастни към идеята за родовите именения, нашата редакция ще подари на всички, абонирани се за цялата 2007 година, две различни книги от поредицата „Библиотека Анастасия“ на издателска къща „Новата цивилизация“. Така срещу 24 лева ще получите 52 броя от вестника, плюс две безплатни книги. За целта трябва да изпратите на адреса на редакцията или по факса копие от квитанцията - абонамент за 2007 г., точния си адрес и заглавията на книгите, които желаете да ви предоставим. Краен срок за абонамента е 15 декември 2006 г. Каталожният номер на вестник „Родово имение“ във всички пощенски станции е 618. На всички наши читатели благодарим предварително.

от Редакцията



ТРАКИЙСКОТО ПИСМО ДЕКОДИРАНО II

От стр. 1

И тъй като в настоящия труд, който представлява втора книга от поредицата "Тракийското Писмо Декодирано", ние продължаваме разглеждането на още множество артефакти от "Култура Градешница", съвсем редно е да започнем първо с едно кратко обобщение на вече наученото, относно най-сензационния артефакт измежду находките й, който беше най-подробно разгледан, изследван и разчетен в първата книга от поредицата, а именно - с Оброчната плочка от Градешница:



Фиг. А
Фотография на Оброчната плочка



Фиг. Б
Компютърно обработена фотография на плочката



Фиг. В
Схематична рисунка на Оброчната плочка - „ранно-тракийски“ стил на йероглифния запис



Фиг. Г
Стилизиран йероглифен препис на Оброчната плочка - „късно-египетски“ стил на йероглифния запис

Оброчната плочка от с. Градешница, Врачанско от епохата на енеолита, датирана на 7000 години (от Vто хил. пр. н. ера).

Към момента на първото издаване на тази книга, оригиналът се съхранява в Историческия музей в гр. Враца

Пиктографските знаци, които са сравнително ясно отчетливи на плочката (фиг.А), могат да се представят в компютърно-обработен вариант и схематично по начина, показан съответно на фиг. Б и фиг. В. (Възможно е някои допълнителни знаци да са изличени в последствие или да не се открояват добре на находката, поради което не са взети в предвид при този изследователски прочит).

Същите пиктографски знаци биха изглеждали като йероглифния надпис на фиг. Г, когато се напишат с по-късния и по-стилизиран пиктографски скрипт, който е известен от пирамидните текстове на Древен Египет, тук изразен с компютърния му калиграфски вариант. Става очевидно, че текстът, представен на фиг. Б, фиг. В и фиг. Г, е един и същ текст - едно към едно - и двата калиграфски стила (ранно-тракийският и късно-египетският) изразяват един и същ идентичен пиктографски скрипт, достигнал до нас във вида си показан на фиг. А. Изводът е ясен:

1. Писмото, използвано върху плочката, намерена в нашата земя - древна Тракия, и това, използвано върху подобни плочки в пирамидните текстове на Древен Египет, е едно и също писмо.

2. Намерената тракийска плочка от Градешница предхожда по давност подобни, намерени в Египет, с около две хилядолетия. От това следва, че скриптът на писмото им е възникнал първо в Тракия и е пренесен и разпространен по-късно в Египет.

3. Скриптът в Тракия вероятно е останал с ограничено ползване, само като таен свещен език за посветения елит, защото не са намерени досега данни за масова всеобща употреба и стилизация от рода на тези, които настъпват по-късно в Древен Египет.

Текстът на Оброчната плочка от Градешница се чете в посока отдясно-наляво и преводът му, (ако следваме известните преводни правила за пиктографското писмо, употребявано в Египет) е със следното или близко на него смислово съдържание, ред по ред както следва:

Триединният Бог (или боговете) обхожда (обитава в) Тракия, или Боже, който си в територията на Тракия



Говоря Истината (Обещавам) да дам (давам) дарове на великия Божий Син Прославям великия Бог (да прославя великия Бог)

Храмът на Бога е велика крепост (скривалище), или Боже, който си в храма си, бъди ми крепост и защита (защити ме)!

Или на по-съвременен език, както бихме се изразили днес ние, преводът би бил по-близък до следния:

"(1) О, Триединни Боже, който обитава в Тракия,

(2) Свидетелствувам Истинно и (обричам се да ти)

принасям дарове, велики Божий Сине,

(3) И само теб (ще) величая, О велики Боже мой,

(4) Ти, който си в храма си, (моля) избави ме!"

За повече подробности читателят може да направи справка с първата книга от тази поредица: "Тракийското Писмо Декодирано - I"

Най-новото разкритие за Плочката от Градешница, което не беше включено в анализа й в книга първа, обаче е изключително важно и изисква специално внимание, защото касае името на легендарния праотец на Тракия - Орфей!

Както вече е известно от буквалния превод на пиктографския текст върху Оброчната плочка, в четвъртия ред на записа пише следното: "Боже, който си в храма, бъди ми защита" (или "Храмът Божий е моя защита"). Това, което излезе наяве при последните изследвания обаче, при търсене на съответните произношения на йероглифите на думите в Египетския език, беше твърде изненадващо! Йероглифът, употребен в Плочката от Градешница

и означаващ "Боже, който си в храма" (или "Храмът Божий"), се състои съответно от йероглифа

"Бог", който се произнася "Нути", и йероглифа

"Храм", който се произнася "Орфей", "Ерфей", и затова може да се преведе едновременно и като името на праотеца

Орфей! Именно това произношение е запазено и до днес в Бохарския (Северно-Египетски Коптски) диалект, който се употребява в литургията на Коптската Египетска Православна църква! Използвайки в превода на Плочката този новооткрит факт, цялата фраза по-горе получава още един много вълнуващ преводен вариант, който звучи примерно така: "Боже на Орфей (или "Боже, който си в Орфей"), бъди ми крепост и защита!" Тъй като Оброчната плочка от Градешница е най-ранният древен документ, който представлява Завет с Божеството, (около 5000 г. пр.н. ера) и името "Орфей" ("Храм") е "подписано" върху нея, ние можем да направим следните няколко съдбовни извода:

1. Легендарният патриарх на траките - Орфей, който е световно известен (чрез по-късните класически антични автори) като основател на Дионисиевата религия и Орфическите мистерии, както и свързаните с тях храмова музика, храмов ритуал и храмово служение (залегнали в основите на всички последващи религиозни традиции), най-вероятно е живял много преди времето на първите свидетелстващи за него гръцки извори, и не е изключено това да е било непосредствено преди, или около времето на написването на Плочката от Градешница, върху която ясно личи неговото пиктографско име!!! Нещо повече - бидейки за древните траки това, което библиейският Мойсей много по-късно става за еврейския народ, а именно - Медиатор (Посредник) на древния Завет между Бога и народа му (в нашия случай - тракийския народ!), както и с всичко свързано с неговата религия и ХРАМА му, никак не е чудно, че името на Орфей се превръща също в нарицателно име, означаващо именно думата "Храм" в древния тракийски език, както и в Северно-Египетския (Бохарски) диалект, повлиян от него (виж гл. "Тракийският Цар Тцер в Египет" в книга първа на „Тракийското Писмо Декодирано“)!

2. Горното означава също, че гръцките митове, споменаващи името му, са вероятно една много по-късна "корумпирана" (изопачена или най-малко крайно неточна) версия на неговата действителна биография, или пък отражение на биографията на друг много по-късно живял негов потомък в Тракия, който е носил почетното и легендарно име на първия Орфей, подобно на многото Юдеи, носещи името на легендарния първи Мойсей в по-късни епохи, та даже и до ден днешен!

3. Тъй като Оброчната плочка от Градешница представлява законен договор, т.е. Завет между Бога и човека (както показва подробният й анализ в книга първа на „Тракийското Писмо Декодирано“), и тъй като своеобразният подпис с пиктографското име на тракийския патриарх Орфей е гравирани върху нея, тя може да бъде вече разглеждана като плочка на Орфеевия (или Орфическия) завет между Бога и тракийския народ, аналогично на двете плочи на Моисеевия завет между Бога и еврейския народ, описани в Тората (Петокнижието на Мойсей) хилядолетия по-късно. Това дава основание заветната плочка на Орфеевия завет, в лицето на Оброчната плочка от Градешница, да бъде считана и за Първата плочка на Първия завет между Бога и човека в цялата световна история на цивилизацията и религията!

Бележки от Глава шеста на "Тракийското Писмо Декодирано II"

Концепциите на древните траки за сакралността на живота на нивото на индивида и общността, за същността на храма и храмовото служение, и за Заветни отношения и Кивотът на Завета, според находките при "Култура Градешница"

"Божият Храм е моята крепост и защита" - пише в заветния текст, изписан върху Оброчната плочка от Градешница. Божият храм започва обаче от "неръкотворния храм" на сърцето на човека и това древните траки от Градешница са знаели твърде добре! Премъдростта на това свое проникновено знание те са отразили върху глинена фигурка, която е днес на повече от 7000 години и върху която е гравирани йероглифен надпис, изобразяващ "човешкото сърце":



Фиг. А12
Фотография на Тракийски артефакт #12



Фиг. Б12
Компютърно обработена фотография на тракийски артефакт #12



Фиг. В12
Схематична рисунка Артефакт #12 - „ранно-тракийски“ стил на йероглифния запис



Фиг. Г12
Стилизиран йероглифен препис на Артефакт #12 - „късно-египетски“ стил на йероглифния запис

Тракийският пиктограм, показан по-горе, не само че предхожда с хилядолетия своя аналог в древен Египет, но забележете, че древноегипетският му еквивалент (фиг. Г12) не е така анатомически точен, както тракийският (фиг. А12 и Б12), тъй като показва схематично само два от магистралните кръвоносни съдове на сърцето, докато тракийският му по-ранен предшественик изобразява всичките четири, което говори за изключителни познания на траките от енеолита (5000 г пр.н.ера) в областта на анатомията



и медицината (по-високи от тези на много други народи, дори от по-късните епохи)!

Иероглифният знак за сърце

се произнася "иб", от което най-вероятно произлиза и старата българска дума "л-иб-е" ("любим(а)", "сърце мое").

Именно в сърцето си човек се покланя в истина на Бога и принася духовни приноси, като свидетелства истинно и извършва духовни тайнства достойно, в прослава на "великия Божий Син", както се изисква и от завета при Градешница.

Но поклонението към Всемогъщия Бог не свършва с храма на сърцето, където се принасят "духовни приноси", защото добрите мисли и намерения трябва да намерят възплъщение и в добри дела, които съответстват на "материалните приноси"! Затова артефактите от "Култура Градешница" потвърждават още веднъж завета от Оброчната плочка, където се подчертава необходимостта да се построят и материални храмове-обиталища на Триединния Бог, за да може той да бъде поканен да обитава "де-факто" в земята на Тракия и където да се принасят нему също и "материални приноси"! Именно такава концепция е представена в следния артефакт - "Модел на храм" от "култура Градешница", пишно гравирани с многократно повтарящи се пиктограми за "храм" и "обиталище", идентични с тези от Старото царство на Древен Египет от хилядолетия по-късно!



Фиг. А13а
Фотография на Тракийски артефакт #13

Фиг. Б13а
Компютърно обработена
фотография на тракийски
артефакт #13



Фиг. В13а
Схематична рисунка Артефакт #13 - "ранно-тракийски" стил на иероглифния запис



Фиг. Г13а
Стилизиран иероглифен препис на Артефакт #13 - "късно-египетски" стил на иероглифния запис

Горният артефакт представлява една керамична кутия (от изпечена глина), която много напомня едновременно на ковчег или саркофаг (но с много умалени размери!) и на модел на "къщичка" (дом или храм!). Върху нея се вижда пищна орнаментация, състояща се от повтарящи се пиктограми, най-фрапиращият измежду които, както вече казахме, е иероглифът -

□, който има идентичен египетски аналог (от Старото Царство) и означава "Храм" ("Дом" на Божеството). Което е най-интригуващо обаче, е произношението на думата □ "Храм"

в Бохарския (Северно-Египетски) диалект, което произношение е "Орфей", "Ерфей", и затова може да се преведе едновременно и като името на праотеца на Тракия - Орфей! И както вече споменахме в глава 1 на тази книга, легендарният патриарх на траките - Орфей, който е световно известен (чрез по-късните класически антични автори) като основател на Дионисиевата религия и Орфическите мистерии, както и свързаните с тях храмова музика, храмов ритуал и храмово служение, е бил за древните траки това, което библейският Мойсей много по-късно става за еврейския народ. Имайки предвид именно тази негова роля на Медиатор (Посредник) на древния Завет между Бога и народа му (в нашия случай - тракийския народ!) и на всичко свързано с неговата религия и ХРАМА му, никак не е чудно, че името на Орфей се превръща също в нарицателно име, означаващо именно думата "Храм" в древния тракийски език, както и в повлияния от него Северно-Египетски (Бохарски) диалект (виж гл. "Тракийският Цар Тцер в Египет" в книга първа на „Тракийското Писмо Декодирано“)!

(Следва)

Духът на Аполония Понтика

Марияна
ПРАМАТАРОВА,
Бургас

И тази година от 20-ти април до 20-ти ноември продължават археологическите разкопки в Созопол. Екипът с ръководител ст.н.с.втора степен д-р Кръстина Панайотова от Археологическия институт, София, се натъква на интересни находки. Некрополът на Аполония Понтика е разположен на обща площ около 300 дка. Датира от 4-ти век пр.н.е. За първи път е разкопан през 1946 г., когато са намерени 801 гроба. През 1964 г. с Държавен вестник е обявен за паметник на културата. От 1993 г. започват разкопки по плана, но с връщането на земята през 2001-ва година процесът е нарушен - оказва се, че теренът е частна собственост. Нова комисия определя границите и статута на паметника на културата. След приключването на разкопките теренът ще бъде застроен от частни собственици. Според д-р Кръстина Панайотова, която ръководи разкопките, паметникът не може да бъде спасен. След приключването на работата на археолозите, на мястото на античния некропол ще се строят хотели с байсейни. Много от тях вече са построени и собствениците на имотите не желаят в парцелите им да се намират археологически паметници. Така уникалните антични гробници в Созопол ще бъдат унищожени.

Древният град на мъртвите край Созопол е уникален, защото е изграден като град с модерна инфраструктура. Некрополът има масивна ограда - крепида, която е напълно запазена. Градът е бил водоснабден - намерен е керамичен водопровод с метални скоби с дължина повече от 20 метра. Некрополът на Аполония Понтика е най-старият град с такава находка. Разкритите гробни съоръжения доказват съществуването на богата цивилизация с древна култура по нашите земи. По онова време Аполония е пристанище, където се секат бронзови монети за нуждите на съществуващата тогава гръцка колония. Иначе градът е основан от траки рудари. Петнадесетметровата статуя от бронз е украсявала античното пристанище, но в последствие е била плячк-

сана от римляните. Аполония Понтика е част от Одриското царство и границите на колонията по крайбрежната ивица са от Созопол до днешния кв "Победа" - Бургас и по суша до село Русо-Кастро и село Дебелт, посока Средец. За това свидетелстват многобройните тракийски светилища, свързани с култа към богинята майка, както и пещерата "Русинова дупка" от преди 3 хилядолетия.

Разкритите гробни съоръжения в Созопол са с надгробни паметници с гръцки имена. В тях археолозите намират огледала, метални сечива, керамични съдове, накити от бронз и желязо. Някои от погребенията са особено пищни. В един от гробовете археолозите намират уникален фигурален съд, изобразяващ древния Ерос на трон с петел. При разкопките е открит и оригинален съд с пластична украса, представляващ Горгоната Медуза. В света са открити общо 9 подобни съда, два от които са намерени в Созопол. Интерес представляват и кипърският тип амфори с линеарна и флорална украса, седем от които са намерени в некропола на Аполония, а в света са общо 10 такива експоната. Скелетите, намерени в некропола, са обработени от канадски антрополози. Сред тях има експонат, изключително запазен. Подобен е открит в древна Атина и Марсилия, където е съществувала гръцка колония. На десетия обект археолозите откриват изключително богато погребение, датиращо от средата на 5-ти в. пр.Хр, вероятно на дете. Повече от 15 керамични съда с богата декорация са поставени в един от най-старите гробове на територията на Аполония Понтика, десетина статуетки - фигурки на животни и на седнала богиня, пръчици от кост, метални игли, мъниста, бронзови халки, дъвен печат и уникален съд от стъкло - вероятно с произход от Египет.

Характерното за гробниците е, че те са със замазки, рисунки и ямки, типични за тракийските и елинските ритуали. Намерените злато, сребро, керамични съдове, бронзови стрели, копия, ножове, накити от бронз и желязо и уникалните съоръжения говорят за изключително развита цивилизация и култура по тези земи. Интересно е, че в некропола е открито и обредно огнище с рибно блюдо.

Намерените предмети ще бъдат съхранени в археологическия музей в Созопол, докато некрополът ще бъде превърнат в хотели и ресторанти на плажната ивица край созополския бряг. Археолозите се надяват, че поне оградната стена на античния град на мъртвите ще бъде запазена за поколенията и за туристите.



Експонати в Националния исторически музей, находки от археологическите проучвания на НИМ в некропола Антична Аполония



Христо МАДЖАРОВ

Храненето с по-малко белтъчини и повече естествени въглехидрати дава най-голяма възможност за здраве, профилактика, жизненост и дълъг живот. Това не е теория, а научно заключение, основано на изследванията на диетолози и лечение в световните клиники.¹

Това изложение не бива да се разбира като отхвърляне на белтъчините изобщо, които са необходими за изграждане и функциониране на тялото. Проблемът е в дозировката и в качеството им. Трябва да се помни, че по-висока биологична стойност имат:

- растителните белтъчини - от животинските;

- суровите белтъчини - от готвените. Тогава организмът се задоволява с половината количество.

Недостатъци на животинските белтъчини:²

1) съдържат холестерол, който увеличава риска от коронарни сърдечни смущения и инфаркт;

2) увеличават пурините - пикочната киселина;

3) болните животни са опасни за ядящите ги;

4) приемат се нежелателни химически вещества (като бензапирен), които причиняват рак;

5) увеличават умората...

Немският професор д-р К. Аймар доказва, че атлетите подобряват постиженията си, когато намалят дневната норма от 100 гр животински белтък на 50 гр растителен.

Японският изследовател д-р Курацуне доказва, че 25-30 гр белтъчини дневно са достатъчни за поддържане на добро здраве, като 2/3 от тях са растителни.¹

Противно на внушенията, живите сурови храни са по-лесно смилаети и съдържат всичко необходимо за живота в точно съотношение и равновесие. Това важи най-вече за житните храни и плодовете.¹

Д-р Пааво Аирола, известен специалист по хранене, председател на международна академия по биологична медицина и автор на две дузини трудове, въведе термина "Пълноценни храни". Те са неразделени, нерафинирани и необогатени. Бялата захар и бялото брашно са примери за непълни храни и отговорни за болестите на поданиците на цивилизованите страни.¹

Английски лекар разказва, как куче, хранено с бяло брашно, умряло бързо, докато други, яли необработено брашно, останали съвсем здрави.³

Д-р Хиндхеде е бивш министър на здравеопазването на Дания. През време на войната в 1917-18 г. силите на Съглашението забраняват вноса на храни за Дания.

ЖИТЕН БЛАГОСЛОВ

НАЙ-ДОБРАТА ХРАНА

"Имахме 32 мил. бушели (1 бушел=32,5 кг) зърнени храни, а ни трябваша 104 мил. Положението бе отчаяно!"⁴

Тогава той прави проста сметка: свинята изяжда 500 кг цвекло, 500 л бито мляко и 260 кг ечемик и трици. Така тя ликвидира 53 кг белтъчини, 8 кг тлъстини и 252 кг въглехидрати, а дава само 8 кг белтъчини и 23 кг тлъстини.



Така се губят 45 кг белтъчини и всичките 252 кг въглехидрати, за 15 кг тлъстини! Изправен пред алтернатива - животните или хората, той не се двоуми дълго:

"Заклчението бе просто: при липса на храна отглеждането на свине е лудост! Изборът също: хранихме се с ечемика и картофите на свинете; отнехме на кравите пшеничените трици и ги сложихме в хляба си; лишихме производителите на бира и ракия от зърнените храни.

Някои лекари бяха страшно разсърдени и писаха, че Хиндхеде - "картофеният доктор" - кара хората да живеят със свинска храна, че народът ще се разболее.

Стана обратното!

Това бе голяма победа на малкото протеини. Смъртоносните болести на мозъка, сърцето и бъбреците рязко спаднаха.

Здравето на народа се подобри като никога.

Лекарите изгубиха клиентелата си. Смъртността достигна рекорден минимум.⁴

Смъртността намаляла с над 40% за година. Масовите болести (смъртоносната инфлуенца...), отминавали Дания. За няколко години датчаните станали най-здравия европейски народ.¹

Така д-р Хиндхеде спасил Дания от криза и болести с черен тричен пълнозърнест хляб, картофи и зеленчуци.

Дълги години прави публикации и изнася лекции на световни конференции за откритията си.

По това време немският публи-

цист Едуард Балцер е издал няколкократно своята "Вегетарианска готварска книга", в която обявява, че "брашното на пазара е приготвено от остатъка от всякакъв вид зърна и може да служи за храна на свинете и птиците..."⁵

"Хранихме се 8 месеца само с груб пшеничен хляб и се чувствахме необикновено добре. После опитахме да се храним с обикновен бял хляб, но само след три седмици се почувствахме толкова слаби и замаяни, че едва можехме да се движим. Разликата е в триците. Те са най-добрата храна. Техните протеини могат напълно да заместят месото, без да имат неговите токсини..."



Вашите мелничари са много хитри хора! Те продават фино бяло брашно на висока цена, което докарва запек, и трици на още по-висока цена, за да го лекуват!" - отбелязва д-р Хиндхеде.⁴

При тези разкрития в Дания е спряла преработката на зърното, продавали се пълнозърнени храни и хляб.

Така че бялото брашно и хляб са неестествени храни, лишени от защитните витамини, минерали и ферменти; с малко (и непълни) белтъци. Дългата консумация на бял хляб подготвя почвата за туберкулоза.⁶

Днес, осемдесет и осем години по-късно, не е ли парадоксален за нашата култура фактът, че победният (и вреден) бял хляб струва по-скъпо!

Не е ли печален фактът, че продължаваме да жертваме нашето здраве и живота на нашите деца и близки, за да процъфтява индустрията на говедовъди и кланици, гостилници и пекарници?

Генно-модифицираните (ГМ) храни са с променена ДНК и няколкократно по-високи добиви, но предизвикват и неконтролируеми мутации при консумиращите ги хора.

Д-р Ървин Чаргов, "баща на мо-

лекулярната биология", предупреждава, че технологията на генното инженерство представлява по-голяма заплаха за света, отколкото ядрената.

Японското духовно движение Оомото организира разширяваща се кампания срещу всякакви опити в областта на генното моделиране. Тя включва лекции, митинги и подписки против това ново търговско безумие...

Генно-модифицирани организми застрашават селскостопанските култури, като причиняват необратими мутации и поява на нови, свръх-устойчиви плевели, които заплашват реколтите с поголовно унищожаване.

В ЕС съществува временен мораториум за вноса на ГМ продукти. Война за здраве!

Но - докога? През 1999 г. САЩ наложили 117 мил. долара санкции на ЕС, като обявиха, че забраната за внос на говеждо, третирано с хормони, нарушава правото на свободна търговия.

През 2002 г. американската корпорация "Авентис" е заставена да изкупи обратно цялата си продукция (451 мил. бушела) от генно-модифицирано зърно "Старлинк". Последното е база за производство на над 300 житни продукта (между тях - известните у нас закуски "Корнфлейкс").

Ще закупите ли такива за вашите деца?

Вярно е, че човек има право на избор.

Но преди всичко, той трябва да знае истината.

И не от търговската реклама! Тя е с други цели.

От всички ръководства по хранене, независещи от тези смъртопроизводители, можем да научим, че храната за здраве трябва да бъде естествена и да съдържа фибри. А те се намират в триците на зърнените и бобени храни. Достатъчен прием на фибри е 20-35 гр дневно.⁷

1 - Извадки от книгата „Смутени ли сте“ на д-р Пааво Аирола, X изд., 1979 г.

2 - Д-р Григоров, „Някои проблеми на нашето здраве“, доклад към БЕС, Пловдив, 1984г.

3 - Махатма Ганди, „Пътят към здраве“, ок. 1935

4 - Д-р Хиндхеде, Министър на здравето в Дания, „Храната - причина за ... смъртност“, 1928 г.

5 - Едуард Балцер, „Вегетарианска готварска книга“, изд. книжарницата на Д. Голов, Сф.

6 - Д-р Караиванов, Л., „Хранителната и лечебната сила на плодовете и зеленчуците“, Сф.

7 - Ърл Миндъл, „Библия на витамините за 21 век“, изд. Кибее, 2000 г.

Д-р мед. науки Норман УОКЪР м.с. Рая Костова ГАРДЖЕВА

Макар че този сок има неприятна миризма, той е полезен за бързото почистване на организма. Чесънят е богат на етерично масло и други почистващи елементи, оказващи извънредно благотворно влияние върху целия организъм, като се започне със стимулирането на апетита и отделянето на стомашния сок и се стигне до подобряване перисталтиката на червата и усиляване отделянето на урината.

Ефирните масла на чесъна са толкова силни и проникващи, че почистват белите дробове и бронхите от набраната слуз. Те също способстват за елиминирането на отровите чрез порите на организма.

Чесновият сок се оказва също много ефективен в борбата с чревните паразити, както и при дизентерия. Паразитите и бактериите не могат да съществуват и да се размножават, ако за тях

СУРОВИТЕ ЗЕЛЕНЧУКОВИ СОКОВЕ



няма храна. Ако органите на почистването са запълнени с гниещи материали /отпадъци/, то съвсем естествено е там да процъфтяват милиони микроби и ако при това ежедневно се употребяват месни продукти и всякаква неорганична храна и лекарства, то количеството на шлаковете и отровите в организма ще се увеличава, а с това и микробите и паразитите. Това е прекрасно

за микробите, но пагубно за човека. Чесновият лук премахва тази опасност, но не бива се задоволяваме само с това. Нашата храна трябва да бъде такава, че да се усвоява максимално при минимум наслойки от отпадъци. Това може бъде постигнато с употребата на разнообразни и в голямо количество сурови зеленчукови сокове, с добре балансирана сурова храна от растителни продукти.



Ентаз

Никола ГИГОВ

КАКВО СИ КАЗВАТ ЦВЕТЯТА

Птица кацна на рамото ми и запя. Орфей я погали с пръсти и тя не отлетя. Той продължи да шепне:

- Цар Язон отново се възцари. Но нито той, нито Медея бяха щастливи. Трагична бе любовта им, защото бе изместена от власт. Където има власт и изгода, там любовта умира. Започна тяхната велика трагедия.

Когато се завърнах в Родопите, най-много ми се зарадваха цветята. Те запяха като хоровете. И чух какво си казват цветята:

- ДОБРЕ ДОШЕЛ, ОРФЕЙ РОДОПЕЕЦО - КАНОС!



Лечебната икона „Св. Богородица с Младенеца“ от Лука - един от 70-те ученици на Христос. I век. Лука е бил в гр. Филипи, край река Места и е рисувал Родопите. Той е един от 4-те евангелисти, най-силно свързан с Орфей. Оригиналет е в Ерусалим, а тази тук, в България, е отрупана с цветя

Папратта рече: Добре дошел, Орфее! Златното руно си ти!

Здравецът: Мир, здраве и обич за тебе, Орфей! Слънце в кръвта.

Омайничето: Преселвам се в душата ти, Орфее!

Незабравката: Синя звездичка ти дарявам, Родопеецо!

Машерката: Твое дихание нека да бъде!

Кумаринчето: Любов за любовта.

Розата: Чедо на планината, ти си влюбената роза.

Разковничето: Ти отключи Кавказ с Родопските билки и с Орфеевата музика. Ти си победителят. Твое е Златното руно, но ти го дари. Безкористен си и затова всички звезди ти се покланят.

Аз - Орфей - се разплаках. Стъпвах на родна пътека - до мен се люлееха родни цветя в родната планина. Лястовиците ми извиха венец. Славеите пееха до премала. Изворите заручаха - придошли. Облаците ме дариха с венец от роса. И получих КОРОНА ОТ РОСА. Възцари ме небето за поезията, музиката и любовта.

И Евридика ми се появи като жива - вървеше през една поляна и запя с нов глас:

**Дето с ножинки стипаше,
трева на огън гореше.**

Моите сълзи бяха до нейните песни. Сърцето ми гореше. Където и да скиташ, как-

ОРФЕЙ И ЦВЕТЯТА

Докосване до книгата
„Магическа ботаника“ от Орфей



вото и да направиш, най-хубав е родният край. Но какво е красотата, ако я няма любовта? И плачех, обичах и страдах още повече. И още по-хубаво пеех.

ПОЕЗИЯТА Е ДРУГ ЕЗИК

- Питагор и Платон повториха моето определение какво е поет: „Поетът е същество леко, крилато, вдъхновено и обезумено“. Поетът е като другите хора, но главата му върви между облаците. А поезията има там, където се срещат две непознати думи и вече не могат да си кажат сбогом. Също като в любовта.

Ако искаме да усетим „годежа на думите“, трябва да разберем езика на поезията: омагьосани гори, дърво на залеза, ноздри на урагана, кастанетите на кълвача, манастирът на тревите, бродиране на надежди, пазвите на лятото, перо на тъгата... Над съсипните - най-нежната /Поезията/. Да, поезията е друг език - езикът на любовта, езикът на дарбата.



ТАЙНИТЕ ПРОДЪЛЖАВАТ

Орфей отново ме облъчи. Потръпвах като лист на трепетлика. Вихрушка прелетя вътре в мен и ме вдигаше нагоре. Орфей каза:

- Сега ти си в хипермнезия! За секунди изживяваш живота си. Ти си целият в мен и аз в тебе. Вече не може да се различи кой е героят, кой е авторът. Но така беше и с древните: Питагор знаеше наизуст моите златни стихове. Стиховете останаха незаписани, записаното изгоряно, но отделни откъслечи - като холограма - възкресяват



загубеното. Ти това правиш с мене и за мене. От времето на Питагор останаха моите „ЗЛАТНИ СТИХОВЕ“.

Цветовете, чувствата и любовта си имат своя стълбица нагоре.

Всеки човек в себе си има СЕДЕМ МАТ-РЬОШКИ - ЕДНА В ДРУГА. На всеки седем години се сменят клетките - до една. Пяст седем ноти. Матрешките се въртят. Човекът познава много неща от Вселената, но най-малко познава себе си.

Едно дърво дава кислород за трима души. Но човекът какво дава - войни, разрушения и болести. БОГ ПРАВИ, А ЧОВЕКЪТ РАЗВАЛЯ. Колкото и да напредва човечеството, колкото и да навлиза в Космоса, колкото и да се гордее, че напредва, то, ЗЕМНОТО ЧОВЕЧЕСТВО ВЪРВИ НАЗАД, ЗАЩОТО НАРУШАВА НРАВСТВЕНИЯ ПРИНЦИП.



„Орфей извежда Евридика от подземния свят“, 1861, автор Жан-Батист-Камий Коро (1796-1875).

Душата е безсмъртна, а всичко останало е тленно. Човечеството напредва по пътя на техниката, изгодата и славолюбието, но тъпче красотата, музиката, поезията и обичта. Така рухна Атлантида. Тя беше по-напреднала от вашия напредък, но къде е днес Атлантида? И къде ще бъде утре Земното кълбо? Силно развитата техника и бързо изоставашата нравственост е сигурен белег за гибелта на Атлантида, за гибелта на Атлантида. Вие сега сте на тази точка - говорите само за пари и техника и изоставихте спомена, копнежа, мечтата, творчеството, любовта. А главни генератори на нравствения принцип са поезията, музиката и любовта. ЗАЩО ПОТЪПКВАТЕ ПОЕЗИЯТА, МУЗИКАТА И ЛЮБОВТА!? Не знаете ли, че така слизате много надолу - към света на животните, и дори още по-надолу - в дън седемте кръга на Ада. Вие свличате Земното човечество в Ада.

Орфей замълча и за да не всее отчаяние, продължи: - Човече, ако си човек, излез на ливадата и послушай арфата на тревите. Послушай песента на птиците. Въздишай до трепета на звездите. Плисни се с жива вода от изворите на мечтите. Сътвори песен, чешма или стих - за всички.

Изучете онези, които са оставили подобни думи: „Обичай, и ти ще имаш в изобилие, защото в този свят има само едно зло - егоизъм, и само едно добро - любовта“.



БЪЛГАРИЯ, НЕЙНИТЕ ПРИЯТЕЛИ И СВЕТА

ВИКТОР ЮГО, СЪВЕСТИТА НА ЕВРОПА ПРЕЗ XIX В., И АПРИЛСКОТО ВЪСТАНИЕ ПРЕЗ 1876 Г.

Николай КАФТАНДЖИЕВ

КАК СЕ РОДИ НАСТОЯЩАТА РУБРИКА

Обсъждахме с главния редактор на „Родово имение“, Атанас Панчев, изминатия едногодишен път на седмичника и как да го продължим. Един от плодовете на това обсъждане беше редакционната статия ЗАЕДНО ДА СЪТВОРЯВАМЕ „РОДОВО ИМЕННИЕ“, поместена в бр. 43 на изданието. В нея се посочва: „Сред подготвяните нови рубрики на „Родово имение“ е „БЪЛГАРИЯ, НЕЙНИТЕ ПРИЯТЕЛИ И СВЕТА“. Скоро България ще стане член на Европейския съюз. Кръгозорът на българина все повече ще се разширява не само чрез медиите и интернет, но и чрез преки контакти в страната и чужбина. В тази рубрика, която ще се по-стареем да водим и със съдействието на чуждестранните културни центрове, посолствата и някои международни организации, ние ще пишем за приятелите на България от целия свят в миналото и сега.“

Възникна въпросът как да я започнем. Като историк смятах първо да посочим основни научни проучвания по въпроса, но Панчев отсече: „С най-ярките примери, с Виктор Юго.“

ВИКТОР ЮГО - СЪВЕСТИТА НА ЕВРОПА ПРЕЗ XIX ВЕК

Новата ми среща с личността и делото на Виктор Юго показа, че едно от белите полета в мозайката от книги, посветени на приятелството ни с други народи и велики наши приятели, е свързано с липсата на популярно написан научен труд, който да се издаде като книга с название „ВИКТОР ЮГО И БЪЛГАРИЯ“.

Продължавайки да работя върху делото и влиянието на Виктор Юго, след първата статия, бр. 46 от 2006 г. на „Родово имение“, стигам до извода, че Виктор Юго с основание можем да го наречем „Съвестта на Европа“ през XIX век. От тук изводът, че защитата на българския народ от страна на Виктор Юго по време на кървавото потушаване на априлското въстание от 1876 г. и последвалите жестокости над българите от османските им поробители е една от най-ярките изяви в онова време, получили отзвук както в Европа, така и в света. Личните ми дирения в тази насока сочат, че ние малко знаем за Виктор Юго като водеща фигура заедно с Гарибалди в Международната лига за мир и свобода, а това е международната организация, която прави достояние в света турските зверства чрез своя орган, списанието „Обединените европейски държави“. Все пак и известното сега е достатъчно, за да усетим какво е означавало в онова време Виктор Юго да стане наш застъпник. В едно от основните проучвания върху Априлското въстание се посочва: „Възбуждането на френското обществено мнение срещу Портата нараства, когато османското правителство забранява внасянето на вестниците „Ла Франс“ и „Фигаро“ в Турция, поради разобличенията, които те правят във връзка с потушаването на Априлското въстание. Кулминационният момент на протестното движение във Франция представлява намесата в тази акция на великия френски писател Виктор Юго. Неговият знаменит призив от 29 август 1876 г. е посрещнат с изключително внимание и оказва огромно въздействие на световната общественост.“ (Константин Косев, Николай Жечев и Дойно Дойнов.



Виктор Юго (1802-1885)

„История на Априлското въстание 1876 г.“ София, 1986. Цитатът е на с. 483./

ПРИЗИВЪТ НА ЮГО КЪМ ЕВРОПЕЙСКИТЕ ПРАВИТЕЛСТВА В ЗАЩИТА НА БЪЛГАРСКИЯ НАРОД ОТ ИМЕТО НА ЧОВЕШКАТА СЪВЕСТ И ЦИВИЛИЗАЦИЯ

„Ние ще учудим европейските правителства, като им кажем, че в тази минута съвсем близо до нас, пред самите ни очи, убиват, палят, грабят, изстребват, колят бащите и майките, продават момиченцата, момченцата, че децата, които са още твърде малки, за да бъдат продавани, се разсичат с един удар на сабята, че изгарят цели семейства в домовете им, че се разпарят бременните жени, за да убият децата в техните утроба...“

Дошъл е моментът да се издигне глас. Има минути, когато човешката съвест взема думата и заповядва на правителствата да я слушат.

Кога ще свърши мъченичеството на този малък героичен народ? - Време е цивилизацията да издаде своята величествена забрана да се продължава така. Ние, народите заповядваме на правителствата да дадат тази заповед...“ (пак там на с. 483/.

БЪЛГАРСКИЯТ ОТЗИВ НА ПРИЗИВА НА ВИКТОР ЮГО

Вестник „Стара планина“, бр. 5, от 18 август 1876 г. помества отделни откъси от словото на Виктор Юго, а във вестник „Български глас“, бр. 20, от 28 август е поместен и целият текст.

Българското централно благотворително общество на заседанието си от 25 октомври същата година провъзгласява Виктор Юго за свой почетен член и му изпраща грамота. Признателните българи засаждат прекрасни български рози в градината му и... , но повече за българската признателност и за влиянието на Юго в следващата заключителна статия - „Виктор Юго и българите“.

София, 10 ноември 2006 г.



ВИОЛЕТКА ШАХЛАРСКА,
Пазарджик

ЛЯТНА

ВЕЧЕР

Лятна вечер веч присяда
в долината китна
и естрадата перната
вече припява: „Нани-на!“

Слуша Сънчо и примигва.
Свирукат вече и щурчета.
Не престават да чик-чирикат
и немирните врабчета.

Чува се и тиха песен,
отеква нейде и меден звън.
В този час дивен и унесен
каниш се и ти за сън!

БОРБА
ЗА ЖИВОТ

В условия на Демокрация,
в тая ужасна стагнация
всеки те лъже и смята
и бързо, бързо премята.

И все пак участваш в борбата.
Дано се наредиш на софрата!
Уви! - ще им хванеш краката.
Те нагло те ритат в главата.

Поетът казал го е вече:
„Живот ли бе да го опишеш!“
Описваш го и стигаш надалече,
но само в размисли и страсти!

Апел от мен, сестри и братя:
да подедем ний борбата,
да си защитим правата
и затрием нищетата!



Господи, има Те!
Ние сме в Тебе.
Всеки ден знаем,
че си ни потребен.
Да ходим и дишаме,
да се трудим и мислим -
от Тебе зависим,
в Тебе е смисълът!

Бяла птица,
полъх на вятър,
ласкав бриз
и море-синева...
Жълта ивица,
шум под краката,

пясък ситен
и бяла вълна...
Бяла къща
блести сред цветята.
В лес зелен
се превръща брегът.
Светлина -
най-лъчиста и нежна
е обгърнала
всичко това.

Боса тичам
и тебе посрещам,
мили мой,
моя вечна мечта!...

Йорданка Сандева,
Димитровград



ПЛАНЪТ, ПО КОЙТО СЕ УПРАВЛЯВА ЧОВЕЧЕСТВОТО ПОВЕЧЕ ОТ 6000 ГОДИНИ...

ИСТОРИЯТА НА ЧОВЕЧЕСТВОТО, РАЗКАЗНА ОТ АНАСТАСИЯ ИСТИНСКИЯТ ЖИВОТ

На масата Сали пак възбудено почна да говори за необикновените събития, които ставаха тук в последните месеци.

- Само си представи, Джон! Само си го представи. Такава история разправят, че прилича на най-красивата легенда в света. Легенда, която става действителност. Ти си представи, Джон: хората разправят, че всички земи наоколо ги бил купил само един човек. Този човек извикал най-добрите дизайнери, агрономи и градинари и на всеки дал безплатно, за пожизнено ползване, по няколко хектара земя. Казал им да направят местата си красиви. И всички фиданки и семена им предоставил безплатно, и още пет години ще им плаща да благоустрояват... собствените си парцели. Ще им плаща, на всичко отгоре! Всичките си капитали до цент бил вложил в този проект.

- Е, може би не са всичките... възрази Джон.

- Хората казват, че всичките. И знаеш ли за какво бил направил всичко това?

- За какво?

- Тъкмо в това е цялата красота на това, което става. Направил го е за това, за да може сред цялата тази красота да живее неговата любима! Казват, и тя също се занимавала с ландшафтен дизайн. И някъде тук трябва да бъде нейната вила. Само че никой не знае къде е точно. Представяш ли си, Джонни, какво би станало, ако хората узнаеха коя е тя?

- Какво?

- Какво... Ами всички хора ще искат да я видят и даже да се докоснат до нея, като до богиня! Аз, например. Тя трябва да е някаква съвсем необикновена. Може външно, може вътрешно - не знам. Всички наоколо казват, че няма подобна жена в света, способна да вдъхнови някого за такава изумителна и красива постъпка. Та всички ще искат да видят и даже да пипнат... такъв невероятен мъж и необикновената му жена...

- Може и да поискат. - съгласи се Джон Хайцман и добави: - И какво ще правим ние с теб тогава, Сали?

- Защо „ние“?

- Ами затова „ние“, защото тази необикновена жена, заради която става всичко това наоколо, си ти, Сали!

Сали загледа Джон без да мигне, опитвайки се да осъзнае чутото. Като й просветна нещо, тя изпусна от ръцете си чашката, която държеше, но никой не чу звука от счупването ѝ. А Джон Хайцман се обърна от трясъка на падащ стол, когато внезапно и с някакъв див порив бе скочил от мястото си неговият син. Джон-младши отиде при баща си и с мек баритон развълнувано изрече:

- Татко! Татко! Може ли да те прегърна?!

Джон Хайцман пръв прегърна сина си и чу как бие сърцето му. Джон-младши, прегръщайки баща си, възторжено шепнеше:

- За такава сила на обяснение в любов, без думи за любов, светът още никога не е чувал. Гордея се с теб! Възхищавам ти се безкрайно, татко!

Когато синът и бащата се обърнаха към Сали, тя все още се мъчеше да осмисли ставашото. Но изведнъж лицето ѝ пламна и това сякаш изглади всички бръчки. От очите ѝ потекоха сълзи. Сали се смути от тях, бързо отиде при Джон-старши, грабна го за ръката и го повлече към изхода на верандата. Тогава Джон-младши видя как неговите родители тръгнаха ръка за ръка по алеята. Първо бавно - по посока към акацията, зад която бе скрита тяхната детска къщичка, но после изведнъж се затичаха към акацията лудо, като юноши...

Десет години по-късно, подмладеният Джон Хайцман седеше в клубното кафене, заедно с други мъже от селището, и със смях поясняваше:

- Няма да се кандидатирам за никакъв президент, не се и опитвайте да ме агитирате. Не заради възрастта - това няма нищо общо. Човек може да управлява страната и без да е президент. От собствена си градина може да я управлява! Ето: вие с личен пример първи показахте как се строи истински живот - и днес цяла Америка се превръща в цветуща градина. Ако върви все така, един ден може да настигнем даже Русия...

- Ще я настигнем, как да не я настигнем! - потвърди влизащата в този момент Сали. - Само че нека засега да си идем къщи, Джонни. Детето без теб не може да заспи. - А после добави в ухото му: -... И аз също...

По сенчестата, благоуханна алея вървяха към своя дом за ръце двама съвсем подмладени хора - Джон Хайцман и Сали. Всяка пролет им се струваше, че животът им почва отново. Както бе започнал истински живот и по цялата нова Америка.

- Много красив край има твоята история! - каза аз на Анастасия, когато завърши своя разказ за бъдещето. - И всичките ти истории са все обнадеждаващи. Но може ли

нещо подобно да стане действителност?

- Непременно ще се случи, Владимире! Това не е измислена история, а проекция от бъдещето. Не са важни имената и местата на действие в нея. Важна е същността, идеята, мечтата! И ако моят разказ предизвика някъде положителни чувства, то хората непременно ще проектират същността му в бъдещето. А от собствените подробности на много хора, в тази проекция ще бъде добавен голям смисъл и голяма осъзнатост.

- И как ще стане всичко това?

- Виж колко е просто. На теб тази история хареса ли ти?

- На мен? Да!

- Искаш ли тя да се осъществи в бъдещето?

- Как да не искам!

- А ако ти я разкажеш на хората, как мислиш: няма ли да се намери още някой, който да поиска да я види наяве?

- Сигурно ще се намери.



- Ето, виждаш ли? Ще го поискат и тези, които ще пожелаят да влязат в ролята не само на наблюдатели, но и на участници. И словото ще се превърне в живот!

- Да, ясно изглежда. Но малко ми е мъчно, че ти рисува такива картинки за чуждестранните предприемачи, а не за руските...

- Володя, за руските вече самият живот почна да рисува реални картини. Може да се каже още по-точно: мнозина измежду тях вече сътворяват на дело Божествената вечност. Сам ти можеш да разкажеш доста за това.

- Аз ли?

- Ами да...

- Аз наистина познавам много руски предприемачи, които взеха не по един, а по няколко хектара земя и си строят там свои имения. Точно такива, за каквито разказа. Само дето историите им не са толкова романтични.

- За всеки, който съзнателно се е докоснал до земята, трябва да се напишат добри думи! Безкраен ще бъде този разказ!

Владимир МЕГРЕ
„НОВАТА ЦИВИЛИЗАЦИЯ
I част

Четиво за родители

БЛАГОДАРНОТО СЪРЦЕ

Мисли за благодарността

Ст. н. с. д-р Светла Кръстева



Какво е благодарността? Божия воля, християнска добродетел, способност, закон на битието, животворна светлина за душата? Каквото и да е, много от нас, които имат „благодарно сърце“, предполагат, че някъде някой светъл дух е създал може би Закон за благодарността - колкото повече благодариш, за колкото повече неща от живота си благодарен, толкова по-светли пътища ти се откриват.

Св. ап. Павел в свои послания съветва да се благодари винаги за всичко на Бога. Най-големият ни християнски поет от втората половина на миналия век Архимандрит Серафим (Алексиев) извайва в стихове тези послания: „Благодари на Бога, Който праща и зима тежка, и лазурни дни!... Благодарни за дългата тревога! Благодарни за радостния миг!“

Учителят Петър Дънов казва: „Първото нещо за съзнателния човек е да бъде благодарен. За какво? За всичко, каквото му е дала Разумната природа.“

Писателят Димитър Коруджиев споделя: „Способността да се благодари, вместо да се иска постоянно, преобръща целия живот. Тогава чакаме по-малко, а виждаме много повече. Даровете ни действително са повече, отколкото си мислим.“

Руският писател Михаил Пришвин сравнява благодарността с хубавото време: „Хубавото време и благодарността са родствени: едното се ражда в природата, другото - в душата на човека. И чувството за хармония в душата на човека се е зародило от благодарността.“

Този букет от мисли на мъдреци нека ни накара да отворим сърцата си за благодарността, да ѝ обърнем повече внимание, да умножаваме нейната светлина.

БЛАГОДАРИ

Архимандрит Серафим

Когато цъфнат първите цветчета и слънце слезе в сенчестия дол, излез да видиш пролетта в полето и посрещни я с късче хляб и сол!

Благодари на Бога, Който праща и зима тежка, и лазурни дни! И радвай се, че ето и пред ваш'та къщурка над снега растат треви!

Благодари за дългата тревога! Благодарни за радостния миг! За скръб и мир, за всичко ти на Бога благодари на прост, смирен език!

И пролетта ще кацне във сърцето ти, и лястовичка там ще долети! Ще грейне умиление в лицето ти, и, вярвай, по-добър ще станеш ти!

Благодари на Бога, Който праща и зима тежка, и лазурни дни! И радвай се, че ето и пред ваш'та къщурка над снега растат треви!

Благодари за дългата тревога! Благодарни за радостния миг! За скръб и мир, за всичко ти на Бога благодари на прост, смирен език!

И пролетта ще кацне във сърцето ти, и лястовичка там ще долети! Ще грейне умиление в лицето ти, и, вярвай, по-добър ще станеш ти!

Благодари за дългата тревога! Благодарни за радостния миг! За скръб и мир, за всичко ти на Бога благодари на прост, смирен език!

И пролетта ще кацне във сърцето ти, и лястовичка там ще долети! Ще грейне умиление в лицето ти, и, вярвай, по-добър ще станеш ти!

Благодари за дългата тревога! Благодарни за радостния миг! За скръб и мир, за всичко ти на Бога благодари на прост, смирен език!

И пролетта ще кацне във сърцето ти, и лястовичка там ще долети! Ще грейне умиление в лицето ти, и, вярвай, по-добър ще станеш ти!



(Продължение от миналия брой)

Владимир АЖАЖА

Още преди 5000 години египетските жреци са притежавали задълбочени знания относно действителната подредба на Вселената. Но като истински бащи на човечеството те много мъдро са дозирали информацията и много прецизно са предавали знанията, за да могат хората да ги използват по предназначение и да не си причиняват щети.

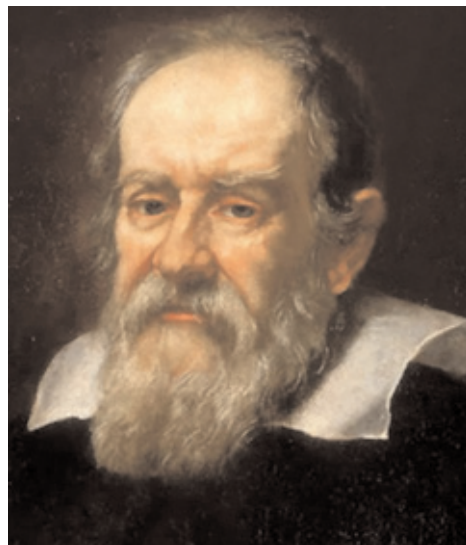

Галилео Галилей (1564-1642)

Жреците са смятали, че Знанието, което те оповестяват на площада, веднага ще бъде изкривено от тълпата и насочено срещу истинските мъдrecи. Те са казвали, че Знанието, като една военна сила, ако попадне в неподходящи ръце, може да доведе до безброй бедни. Жреците не са били разпространители на Знанието, а негови пазители. Те са възпитавали високо духовни младежи в своята среда и са им предавали това Знание. То никога не е излизало от тези среди и това е било гаранцията за сигурността на човечеството. Смята се, че Христос се е опасявал



Михаил В. Ломоносов (1711-1765)

„В природата нищо не е случайно. Откъде идва този ред и красота, който виждаме в света? Причината не е ли феномен като нематериалното, разумно и вездесъщо същество, което вижда цялата Вселена със собствените си сетива, усеща ги и ги възприема в тяхната цялост и частност?“

Красивата Слънчева система, изпълнена с планети и комети, може да е дело единствено на свръхинтелигентно и разумно същество. Бог е разположил планетите на различно разстояние от Слънцето и в зависимост от наклона на оста им и тяхната плътност, те поемат различно количество от слънчевата топлина“;

„Ако хората и зверовете бяха създадени от случайно движение на атоми, в телата им щеше да има много излишни части, израстъци в плътта или излишни крайници. Някои зверове биха имали само едно око, други повече от две. Атомите и законите на механиката са нищо в сравнение с познанието и мъдростта на Създателя“

Исак Нютон (1642-1727)

В началото бе словото

да поднесе на хората от онова време тайните на Вселената и е учел апостолите, че Божествената Мъдрост не трябва да се дава на неподготвени духовно хора, тъй като те нима да я възприемат и могат да я насочат срещу другите хора. В стих 6, глава 7 на Евангелието от Матей пише: „Не давайте светите неща на кучетата и не хвърляйте бисерите пред свинете, за да не ги стъпчат с краката си и след това да се обърнат и да ви разкъсат.“ За огромно съжаление съвременното човечество е именно тълпата, за която се споменава по-горе. Но тъй като не трябва да се допуска да се стига до границата на духовното падение на човечеството, след което идва катастрофата, трябва да му се предадат някои тайни на Вселената още днес. След като осъзнае тези тайни и необходимостта от духовно преустройство, човечеството трябва да премине от ерата на научно обоснованото невежество в ерата на натрупване на истинското Знание.



Алберт Айнщайн (1879-1955)

живота: наука, материално производство, използване на суровинните ресурси от земните недра, литература, изкуство и т. н. Със своята теория на относителността Айнщайн отклонява човечеството встрани и за цял век задържа развитието на физиката, с което запазва човечеството от самоунищожение, тъй като предстоят две световни войни и човечеството не е трябвало да бъде допуснато до основите на устройството на Света и до новата енергетика.

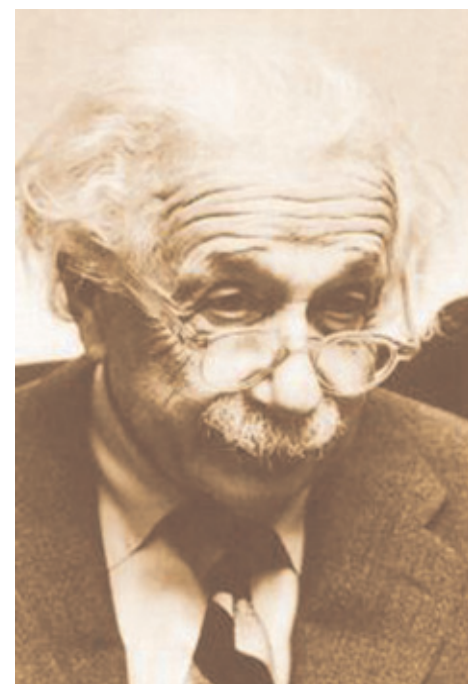

Няма смисъл да изброяваме тук съвременните направления в науката, техниката, социалната сфера, някои от които имат нужда от сериозна корекция и контрол, а други трябва да бъдат закрити, при това колкото по-скоро, толкова по-добре, тъй като са опасни за човечеството. Знанието за информационно-енергетичната структура на Вселената вече дава възможност да се направят важни фактически препоръки за елиминиране на катастрофите и големите аварии в планетарен мащаб.

Това не може да стане от самосебе си. Във връзка с това искаме да изразим няколко пожелания. **Необходима е точна координация и управление на всички прогресивни сили на планетата. Необходим е орган с абсолютен международен авторитет - Световен Научен Съвет. В него трябва да влязат високодуховни научни авторитети от целия свят и решенията му трябва да се изпълняват не само от всички научни организации в света, но и от правителствата на всички страни.**

Създаването на такъв орган може да бъде преди всичко начало на движението на човечеството на Земята към планетарното братство; второ, този орган е гаранция за сигурността на човечеството във връзка с научни разработки, изобретения и политика.

Може би това е точно пътят, който води към създаването на друга, различна наука, откриваща реална възможност за създаването на нова техника, нови технологии и ново материално производство.

Трябва да се надяваме, че щом достигнат необходимото ниво на духовност, хората ще достигнат нужното ниво на единство, ще използват научните открития само за благото на всички хора и ще намерят път към нов начин на съществуване на планетата Земя.

(Край)

**ТЪРСЕТЕ на книжния пазар
книгите на издателска къща
"Новата цивилизация" от поредната
циклическа "Библиотека Анастасия"**

**Книга 1
"БЕЗКРЪВНАТА РЕВОЛЮЦИЯ"** от големия приятел на Владимир Мегре писателя Ефим Кушнер

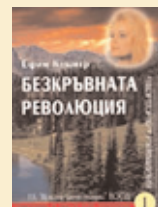

**Книга 2
"ПУТИН, МЕГРЕ И БЪДЕЩЕТО НА СВЕТА"** от големия приятел на Владимир Мегре академик Виктор Медиков



**Книга 3
"ВДЪХНОВЕНИ ОТ КРАСОТАТА"** от Станислав Спасов - почитател на Владимир Мегре, доброволен сътрудник и публицист във вестник "Родово имение"



**Книга 4
"КОСМОС ОТ МЪКА И ПЕСЕН"** на известния поет и писател Никола Гигов, посветил живота и творчеството си на Родопите



**Книга 5
"ЛИХВАТА - РАК НА ОБЩЕСТВОТО"** - сборник статии на икономическа тематика, събрани и преведени от Владимир Богданов



**Книга 6
"ИКОНОМИКА И ВЛАСТ НА МИНАЛОТО И БЪДЕЩЕТО"** от известния писател Виктор Медиков, председател на Академията за Родовите имена в Русия



**Книга 7
"ДУХОВНОТО ЛЕЧЕНИЕ И БЪЛГАРИТЕ"** - духовното извисяване на българщината през погледа на инж. Васил Канисков, член-кореспондент на МА по информатизация към ООН.



**Книга 8
"БЕЗСМЪРТНА ПТИЦА НА ВЯРАТА"** на изтъкнатия математик и историк Борислав Иванов. Книгата разглежда подробно говорещата азбука на прабългарите.



Телефони за заявки:
02/962 16 87, 088/869 33 59
e-mail@rodimienie@yahoo.com

Сайт на Българска Родна Партия
www.bg-rodna.org



Проектант на главата и герба художник Христо Танев

ГЛАВЕН РЕДАКТОР
Атанас Панчев

Зам.-главни редактори
Мария Стаева
Кръстанка Панчева

Редакционен колектив:
Рени Радева
Николай Кафтанджиев
Сергей Инджов

Адрес на редакцията:

1172 София
КВ. "Дианабад"
ул. "Никола Габровски" N1
Хотел "Диана 1"
тел.: 02/962-16-85
962-16-86, 962-16-87
e-mail: rodimienie@yahoo.com
www.rodovo-imenie.org

ISSN-1312-7063

Издателска Къща "Новата
Цивилизация" ЕООД - София
НВБ Банка "Биохим" - АД,
Централно управление - София
IBAN: BG63BACX96601031647309
BIC KOD: BACXBGSF

Отдел разпространение:
088/869 33 59

Предпечатна подготовка и печат:
"Сладко солено XXI век" ЕООД